

Перв. примен.

Справ. №

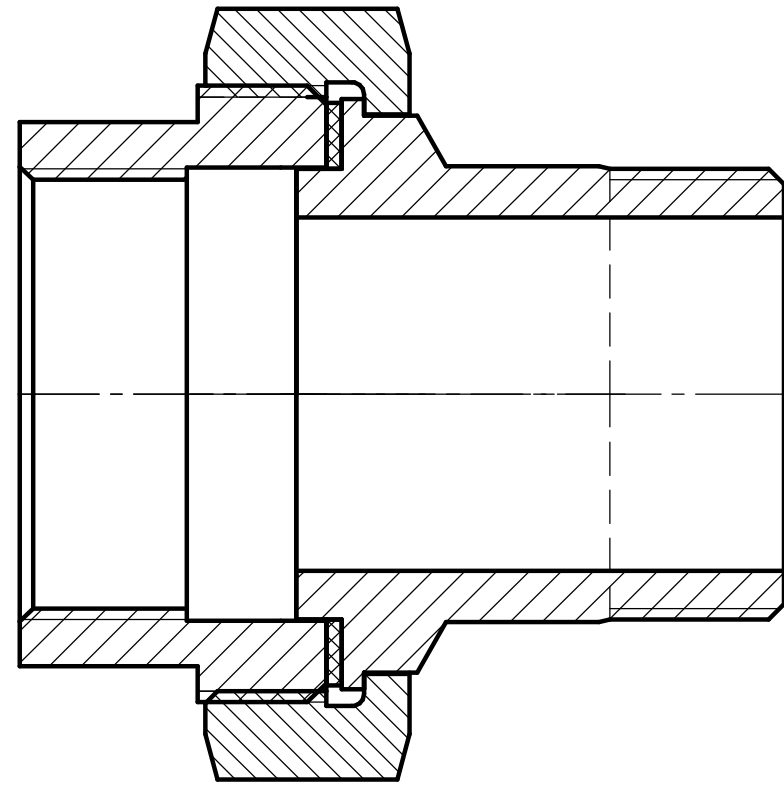
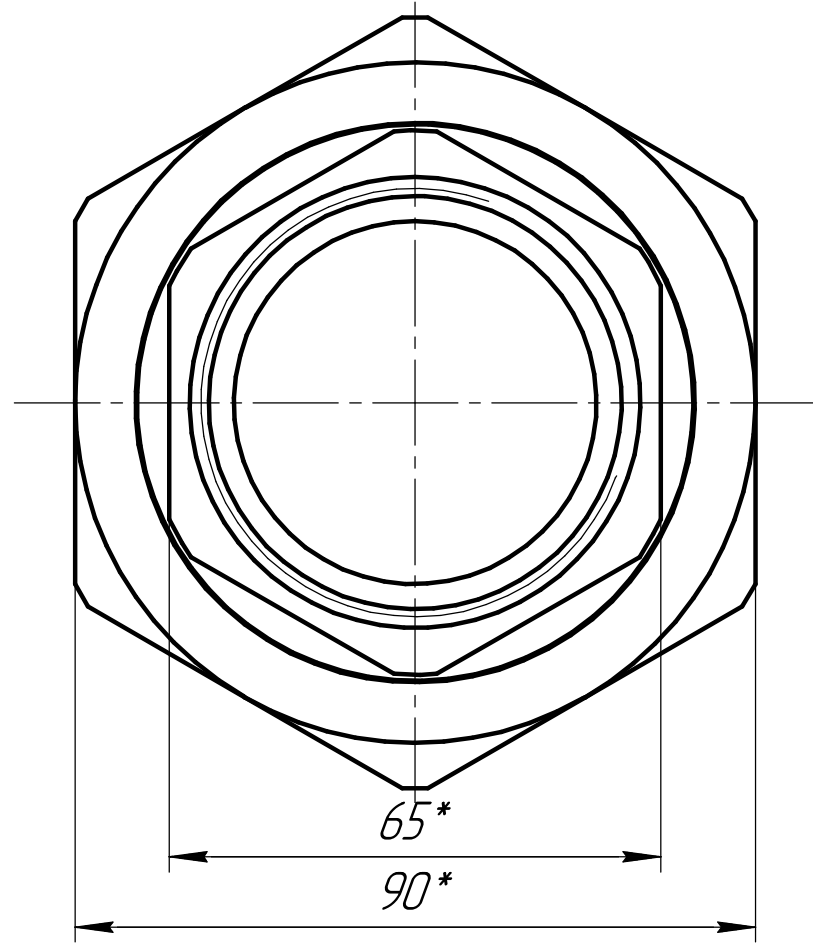

Подп. и дата

Инд. № дцкл.

Взам. инв. №

Подп. и дата

Инд. № подл.

Изм.	Лист	№ док-м.	Подп.	Дата	Американка Ду50 СВ/ВР			Лит.	Масса	Масштаб
Разраб.									1,99	1:1
Проб.								Лист	Листов	1
Т.контр.										
И.контр.										
Утв.										

$\sqrt{Ra\ 6,3}$

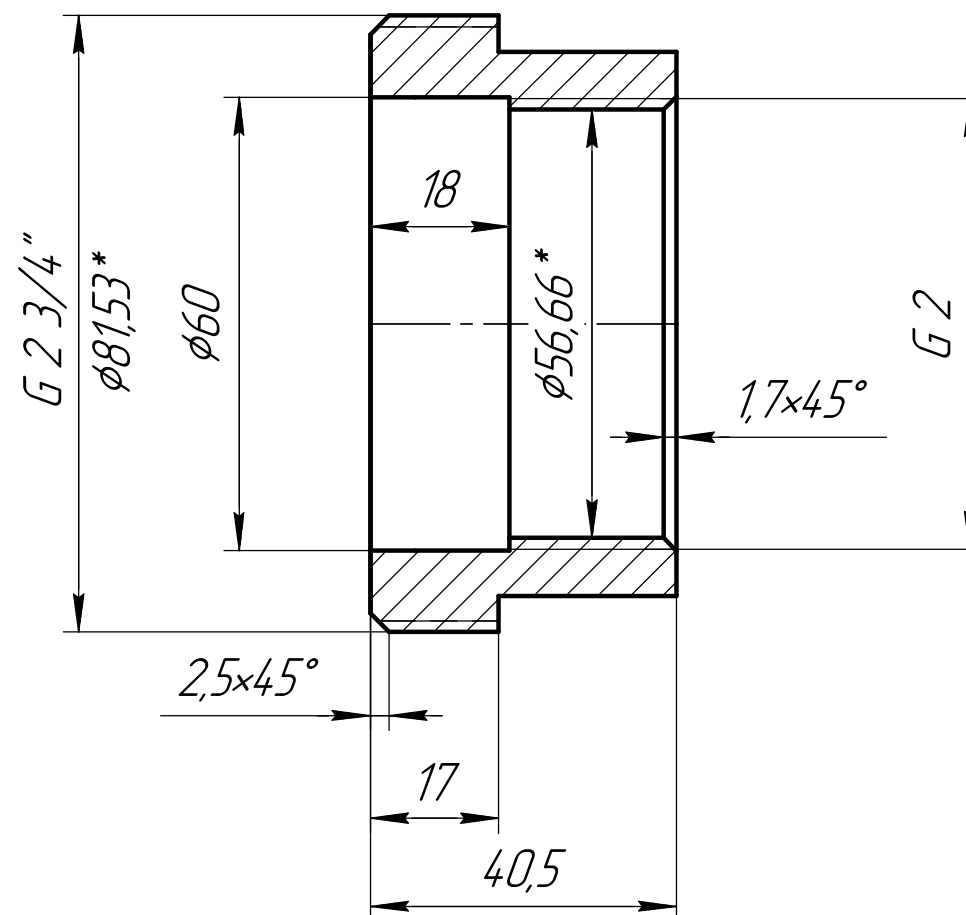
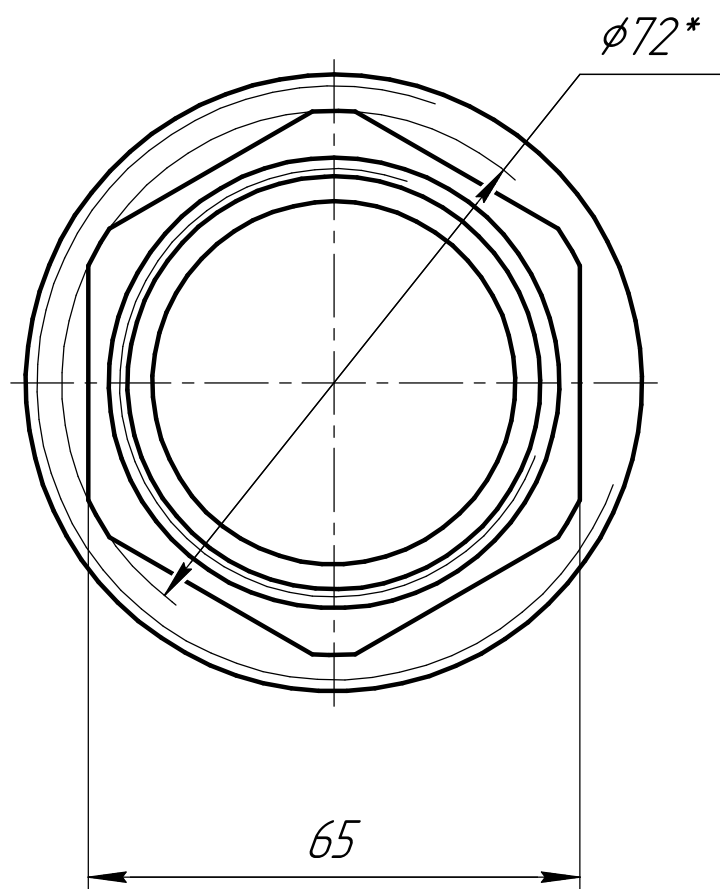

- 1 *Размеры для справок.
- 2 H14, h14, $\pm \frac{IT14}{2}$.
- 3 Материал круг 85 мм. сталь

Изм.	Лист	№ док-м.	Подп.	Дата	<h1>Муфта ВР</h1>	Лит.	Масса	Масштаб
Разраб.				18.02.21			0,83	1:1
Проб.						Лист	Листов	1
Т.контр.								
Н.контр.								
Утв.								

Копировал

Формат А3

Перв. примен.

Справ. №

Подп. и дата

Инд. № д/цкл.

Взам. инв. №

Подп. и дата

Инд. № подл.

$\sqrt{Ra\ 12,5 (\checkmark)}$

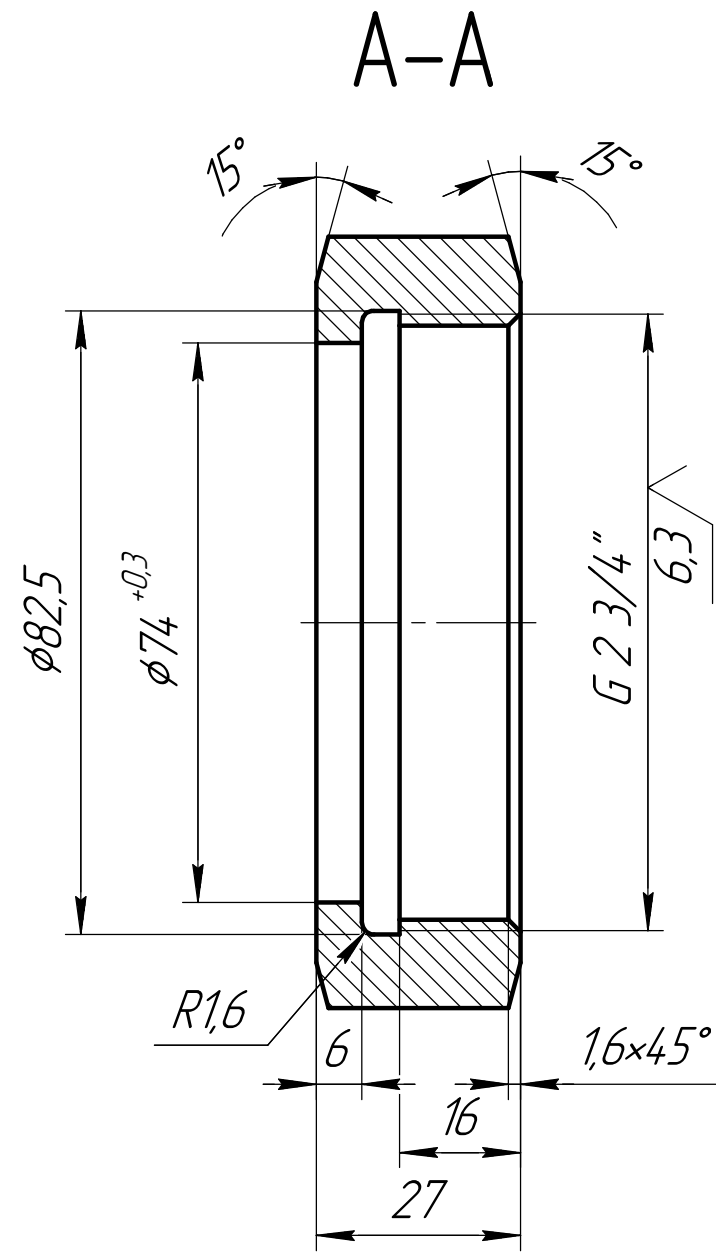
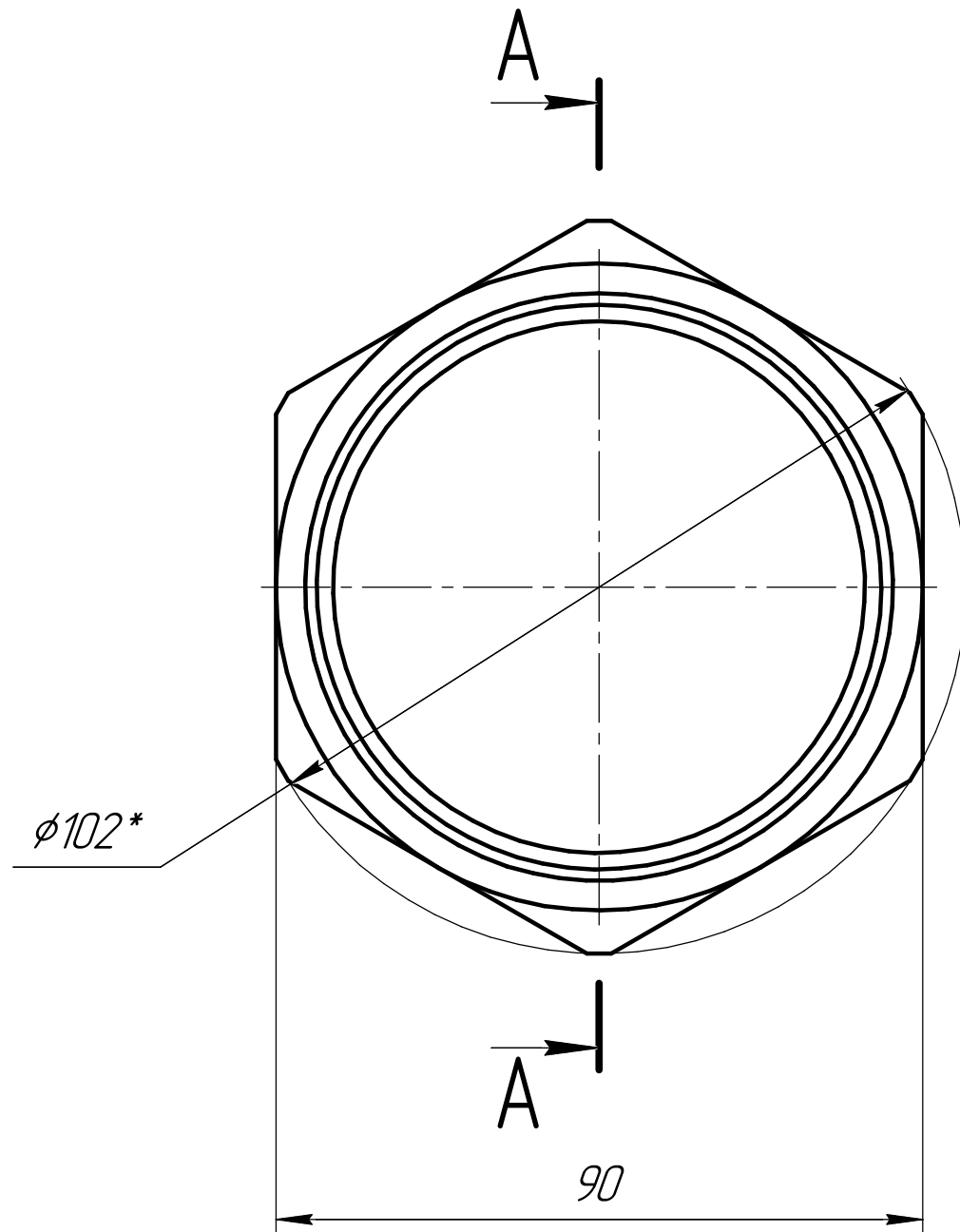

1 *Размеры для справок.

2 H14, h14, $\pm \frac{IT14}{2}$.
 3 Материал круг 110 мм

Изм.	Лист	№ док-м.	Подп.	Дата	Гаїка	Лист	Масса	Масштаб
Разраб.							0,46	1:1
Проб.						Лист	Листов	1
Т.контр.								
Н.контр.								
Утв.								

Перв. примен.

Справ. №

Подп. и дата

Инд. № дцкл.

Взам. инв. №

Подп. и дата

Инд. № подл.

Ам. Ду50 НР-04

Перв. примен.

Справ. №

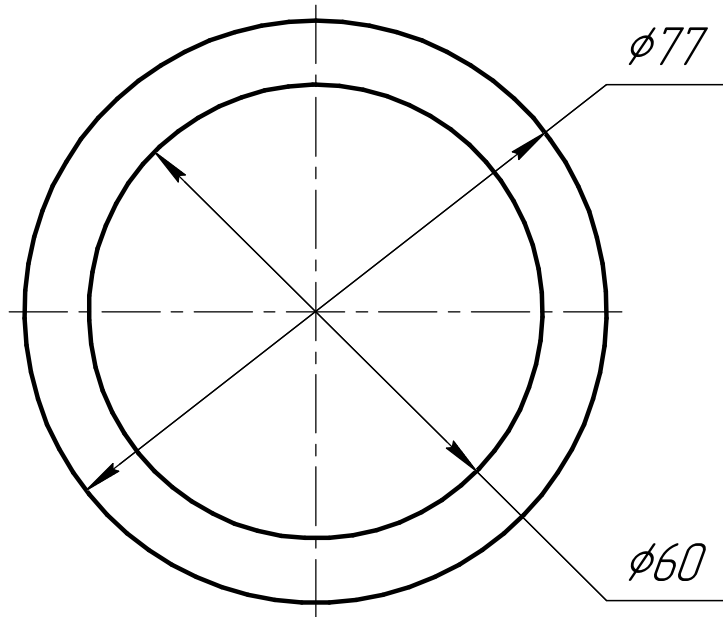
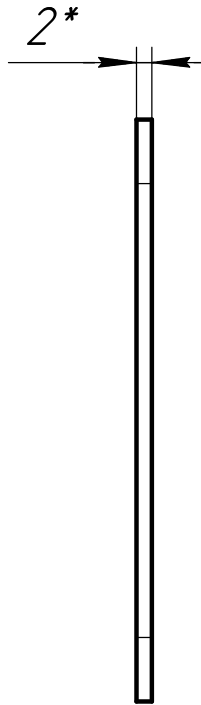

Подп. и дата

Инв. № дробл.

Взам. инв. №

Подп. и дата

Инв. № подл.

1 *Размеры для справок.

2 Н14, н14, ± $\frac{IT14}{2}$.

3 Материал Паронит 2мм

Ам. Ду50 НР -04

Изм.	Лист	№ докум.	Подп.	Дата
Разраб.				
Пров.				
Т.контр.				
Н.контр.				
Утв.				

Прокладка 77x60x2

Паронит ПОН ГОСТ 481-80

Лит.	Масса	Масштаб
	0,01	1:1
Лист	Листов	1

$\sqrt{Ra\ 6,3}$

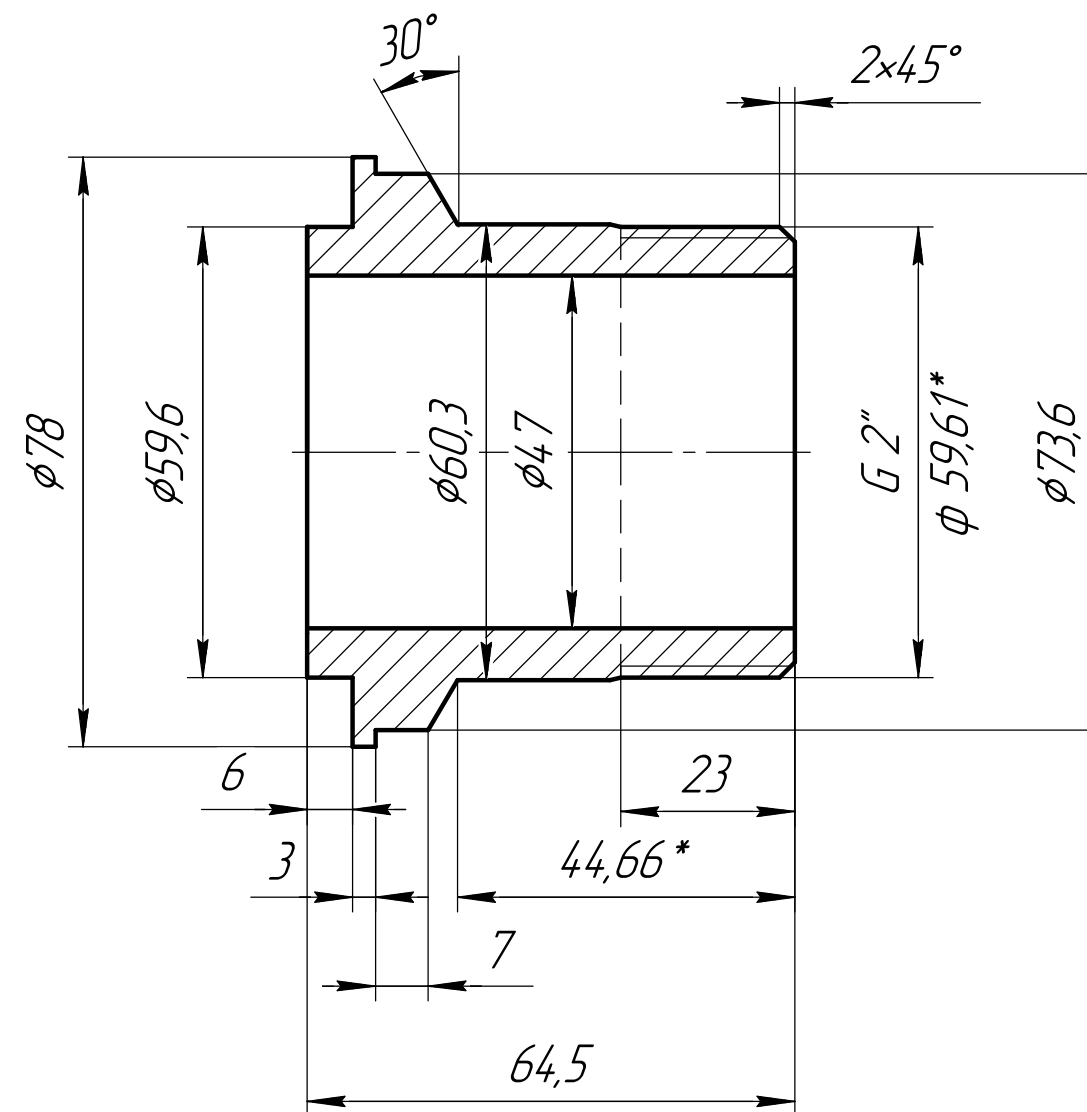
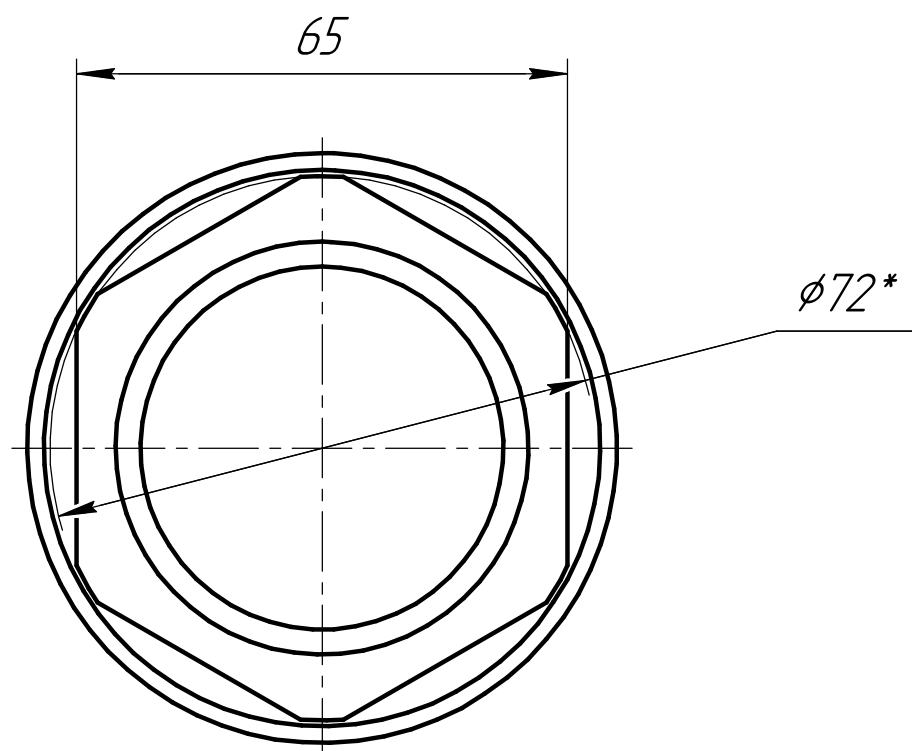

1 *Размеры для справок.

2 H14, h14, $\pm \frac{IT14}{2}$.

3 Материал круг 85 мм. сталь

Изм.	Лист	№ док-м.	Подп.	Дата	<h1>Муфта НР</h1>	Лит.	Масса	Масштаб
Разраб.							0,7	1:1
Проб.						Лист	Листов 1	
Т.контр.								
Н.контр.								
Утв.								

Копировал

Формат А3

Перв. примен.

Справ. №

Подп. и дата

Инд. № д-ца

Взам. инв. №

Подп. и дата

Инд. № подл.