

Перв. примен.

Справ. №

Подп. и дата

Инд. № дцкл.

Взам. инв. №

Подп. и дата

Инд. № подл.

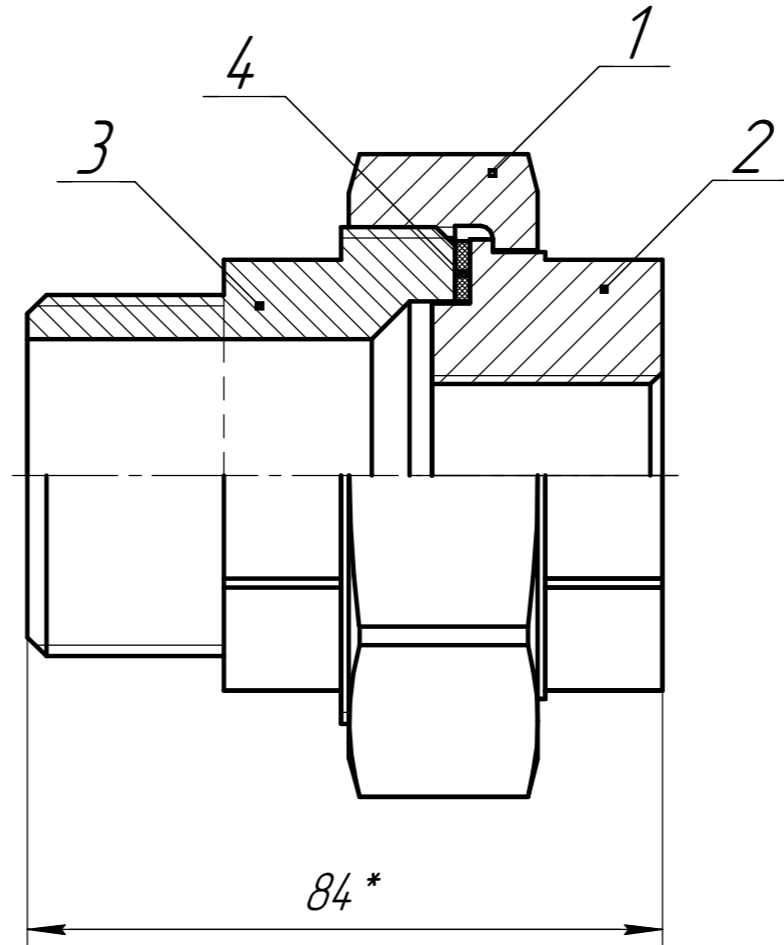
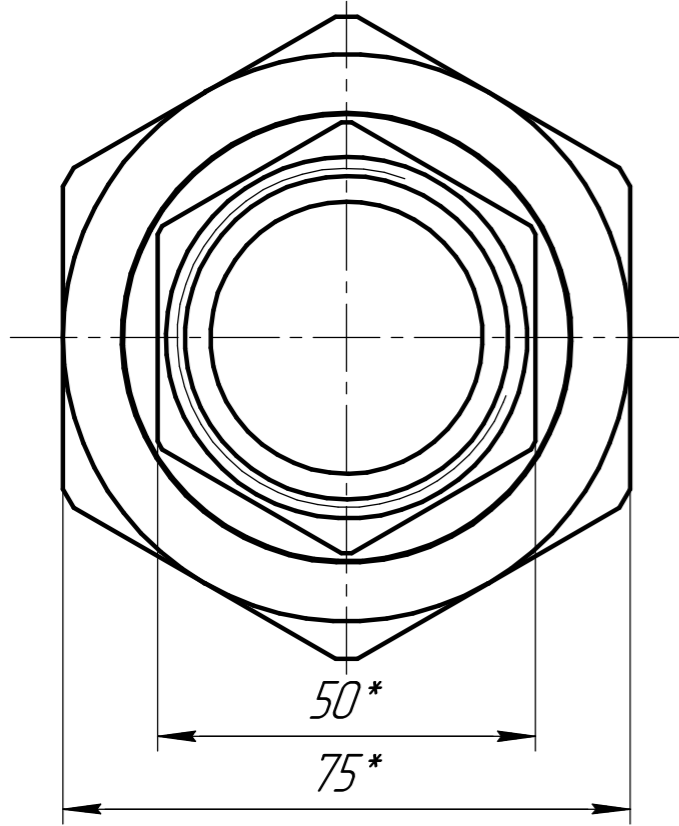

1 \*Размеры для справок.

Формат	Зона	Поз.	Обозначение	Наименование	Кол.	Примечание	
Изм.	Лист	№ докум.	Подп.	Дата	Американка Ду 20		
Разраб.							
Проб.							
Т.контр.							
Н.контр.							
Утв.							
					Лит.	Масса	Масштаб
						1,34	1:1
					Лист	Листов	1

$\sqrt{Ra\ 12,5\ (\checkmark)}$

Перв. примен.

Справ. №

Подп. и дата

Инд. № дцкл.

Взам. инв. №

Подп. и дата

Инд. № подл.

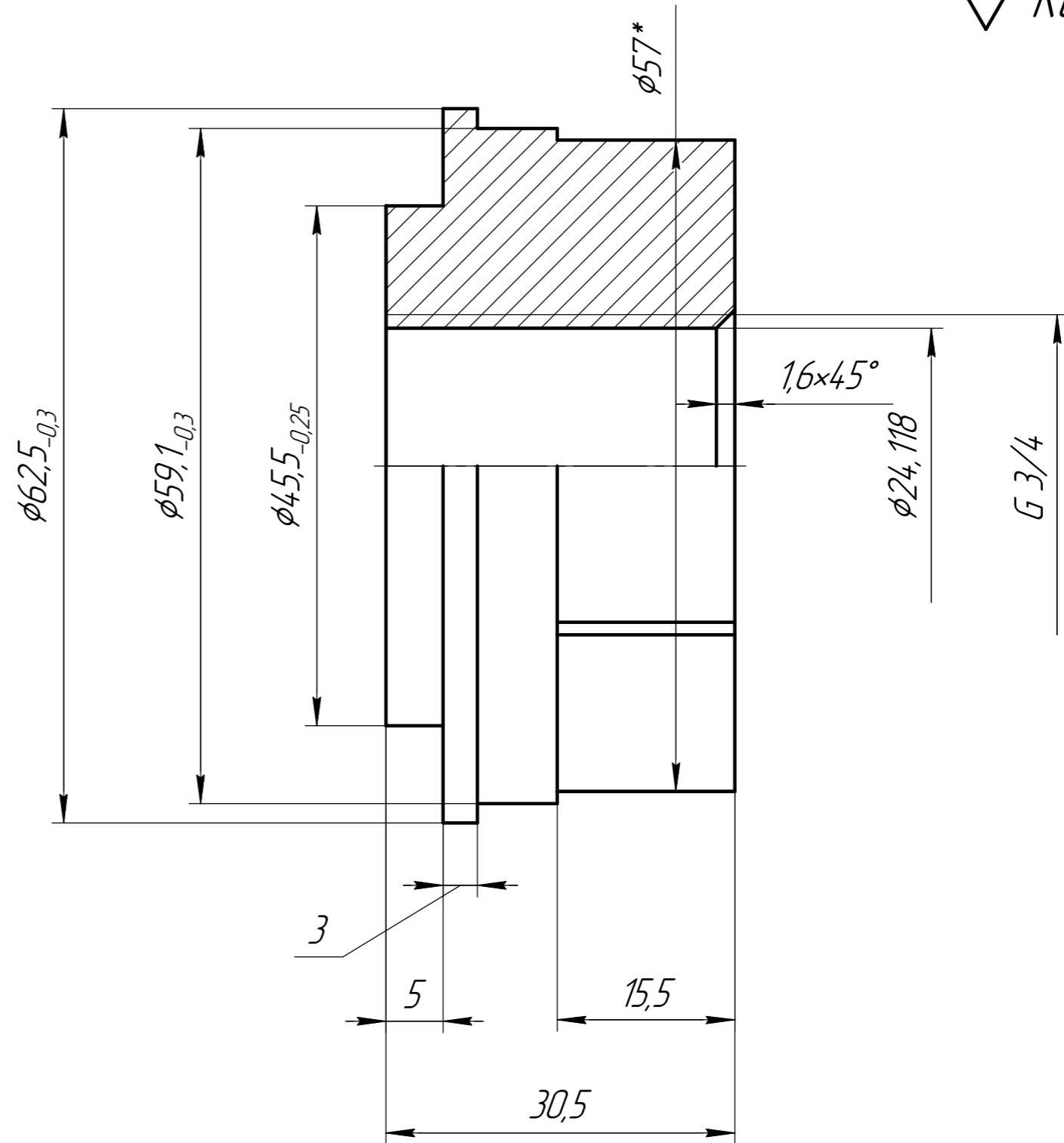
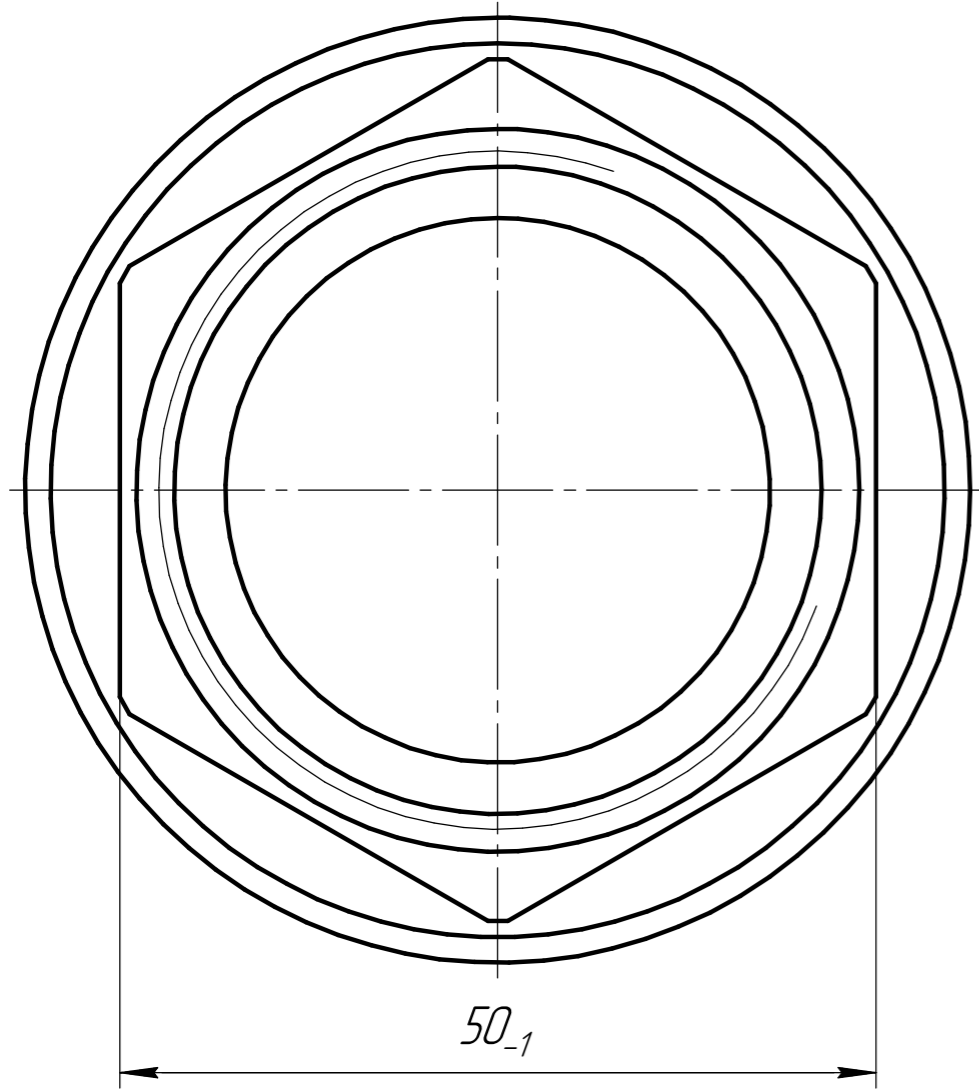

- 1 \*Размеры для справок.
- 2 H14, h14,  $\pm \frac{IT14}{2}$ .
- 3 Материал Круг 65 ст.

Изм.	Лист	№ докум.	Подп.	Дата	Штуцер 2	Лит.	Масса	Масштаб
Разраб.							0,46	2:1
Проб.						Лист	Листов	1
Т.контр.								
Н.контр.								
Утв.								

Перв. примен.

Справ. №

Подп. и дата

Инд. № дробл.

Взам. инв. №

Подп. и дата

Инд. № подл.

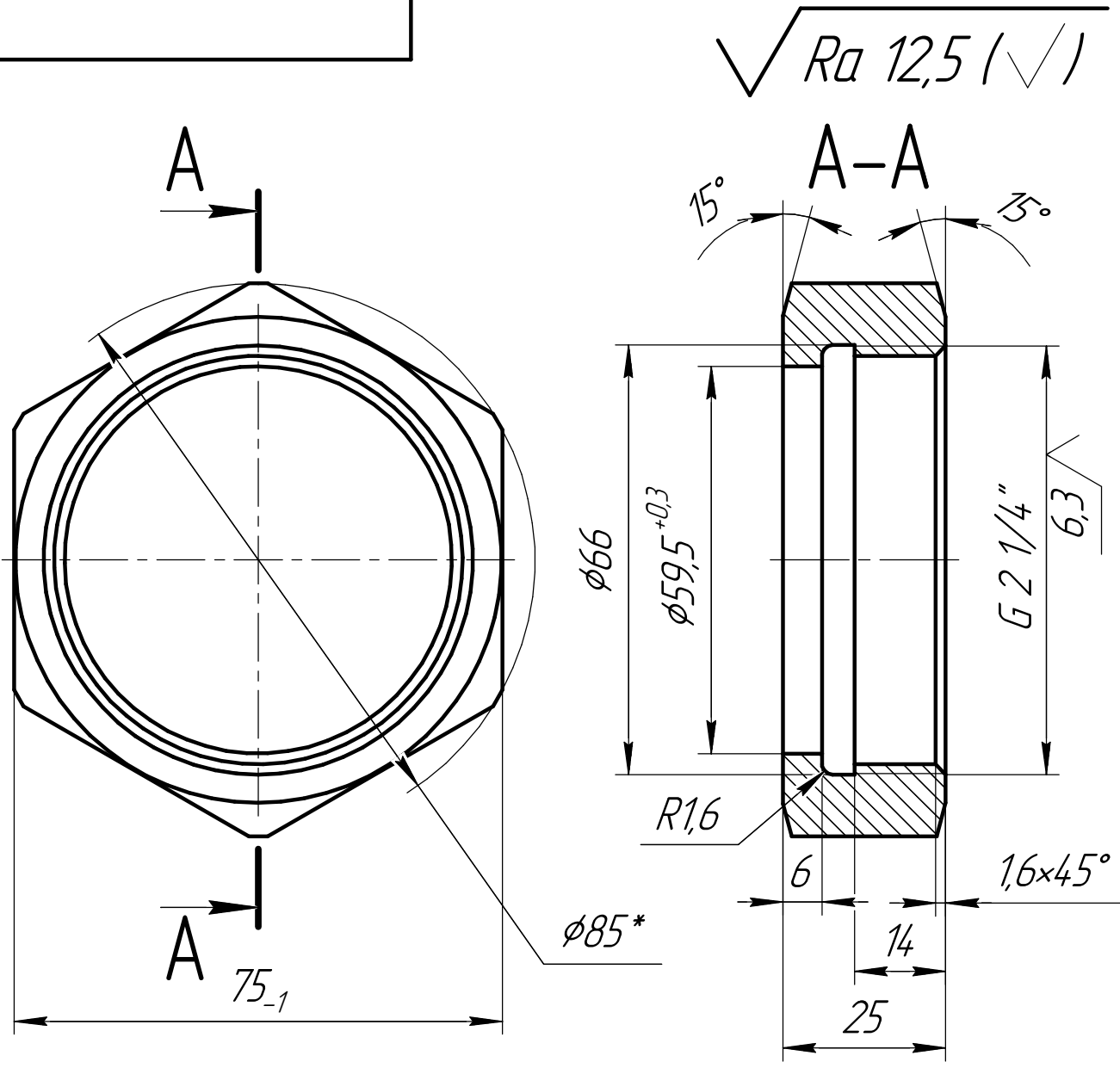

- 1 \*Размеры для справок.
- 2 H14, h14,  $\pm \frac{IT14}{2}$ .
- 3 Материал круг 90мм. ст

Изм.	Лист	№ докум.	Подп.	Дата
Разраб.				
Пров.				
Т.контр.				
И.контр.				
Утв.				

Гайка G 2 1_4			Лит.	Масса	Масштаб
				0,35	1:1
			Лист	Листов	1

Ам. Ду20

Перв. примен.

Справ. №

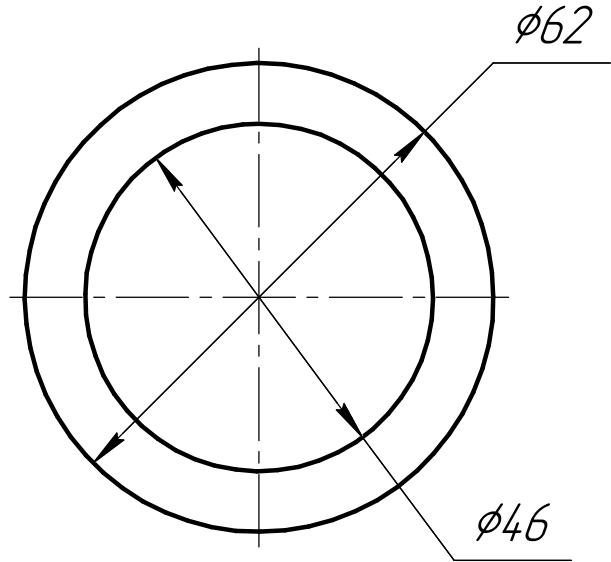
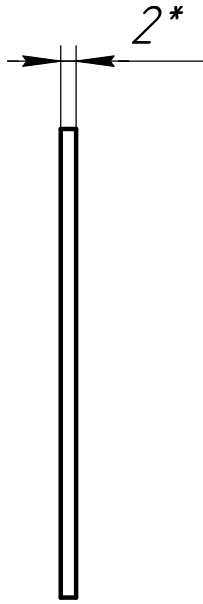

Подп. и дата

Инв. № дробл.

Взам. инв. №

Подп. и дата

Инв. № подл.

- 1 \* Размеры для справок.
- 2 ПЗ 0114/21 поз. 2
- 3 Материал Паронит 2 мм.

Ам. Ду20

Изм.	Лист	№ докум.	Подп.	Дата
Разраб.				
Пров.				
Т.контр.				
Н.контр.				
Утв.				

Прокладка 62x42x2

Паронит ПОН ГОСТ 481-80

Лит.	Масса	Масштаб
	0,01	1:1
Лист	Листов	1

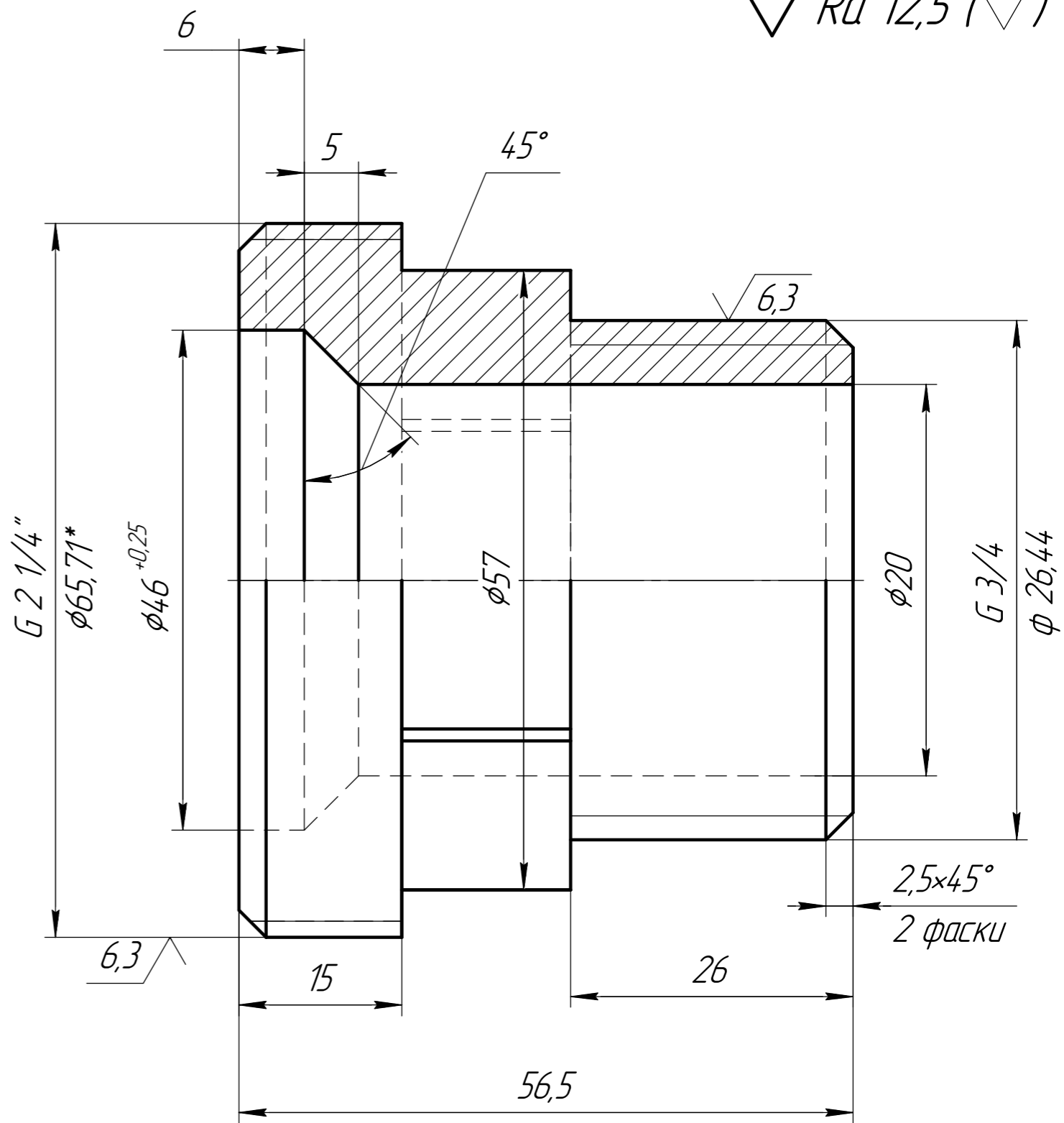
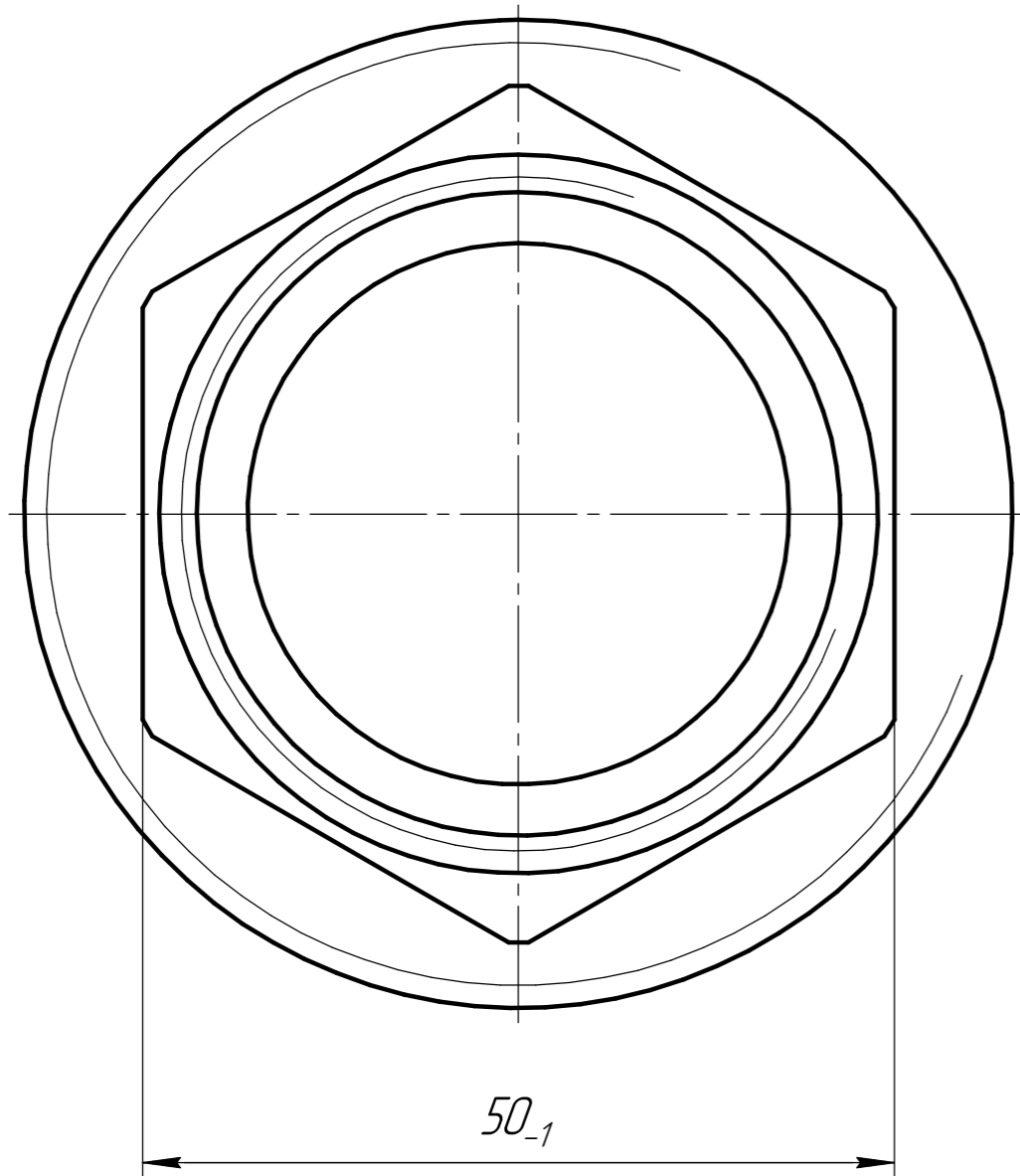

√ Ra 12,5 (√)

Перв. примен.	Справ. №	Подп. и дата	Инд. № дцкл.	Взам. инв. №	Подп. и дата	Инд. № подл.

- 1 \*Размеры для справок.
- 2 H14, h14, ±  $\frac{IT14}{2}$ .
- 3 Материал Круг 70 ст.

Изм.	Лист	№ докум.	Подп.	Дата	Штуцер 1	Лист	Масса	Масштаб
Разраб.							0,53	2:1
Проб.						Лист	Листов	1
Т.контр.								
Н.контр.								
Утв.								