

1. Общие требования к изготовлению-по ТУ08.195.
2. Масса заготовки не более 0.55 кг, КИМ не менее 0.25 .
3. Штамповка Згр. по ОСТ 1 90176-75.
4. $d_{\text{отп}} = 3.45 \dots 3.05$ мм, группа контроля 4.
5. Неуказанные пред.откл. размеров штамповки по ОСТ 141187-78; 41187-78, кл. точн.6. Штамповочные уклоны не более 5° .
6. Неуказанные штамповочные радиусы внутренние 2.5 мм.
7. * Размеры обеспеч. инстр.
8. *¹ Полировать по образцу- ТУ08.221.
9. Контроль магнитопорошковый по 40ТУ-22.
10. Покрытие Хим.Пас.
11. Маркировать и клеймить окончательную приемку на бирке.
12. Допускается изготавливать из поковки Згр. или прутка .

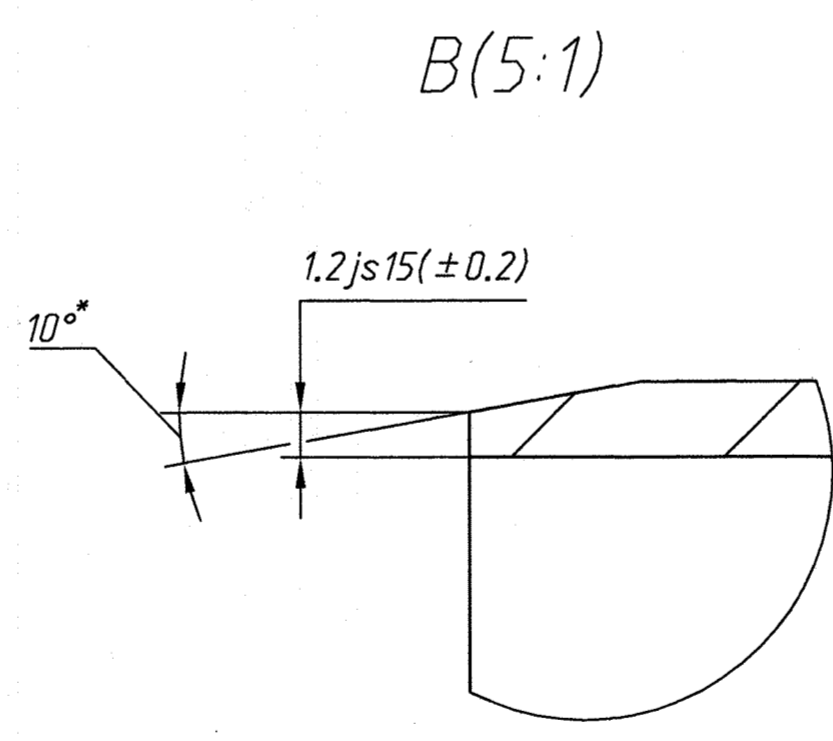
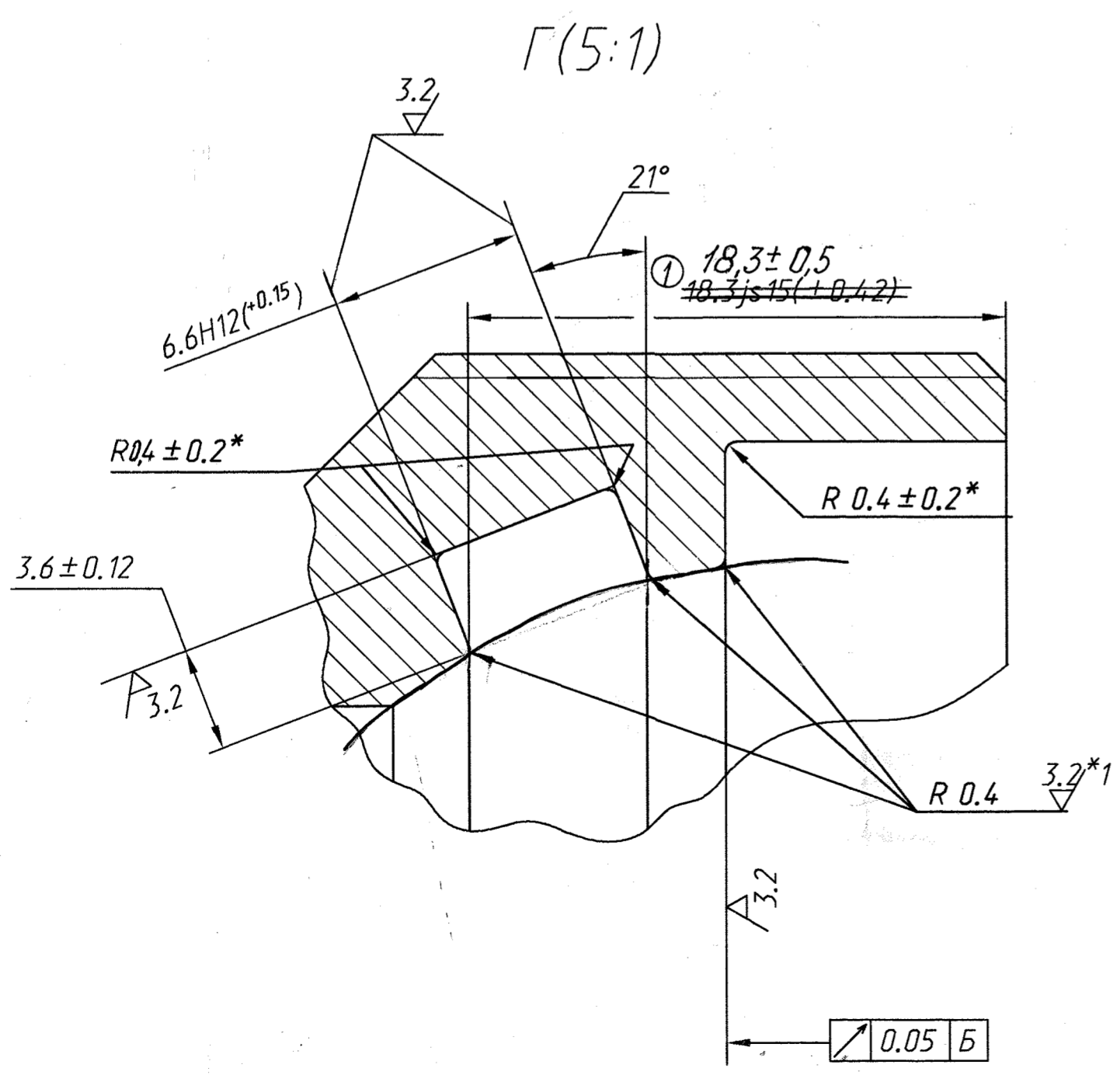

94-13-1894			
Штуцер	Лист	Масса	Масштаб
	1	0.27	1:1
03X11H10M2T-ВД (ЭП678У-ВД)		Лист 1	
ТУ 14-1-4608-89			