

ORW-000.20.031

✓ Ra2,5

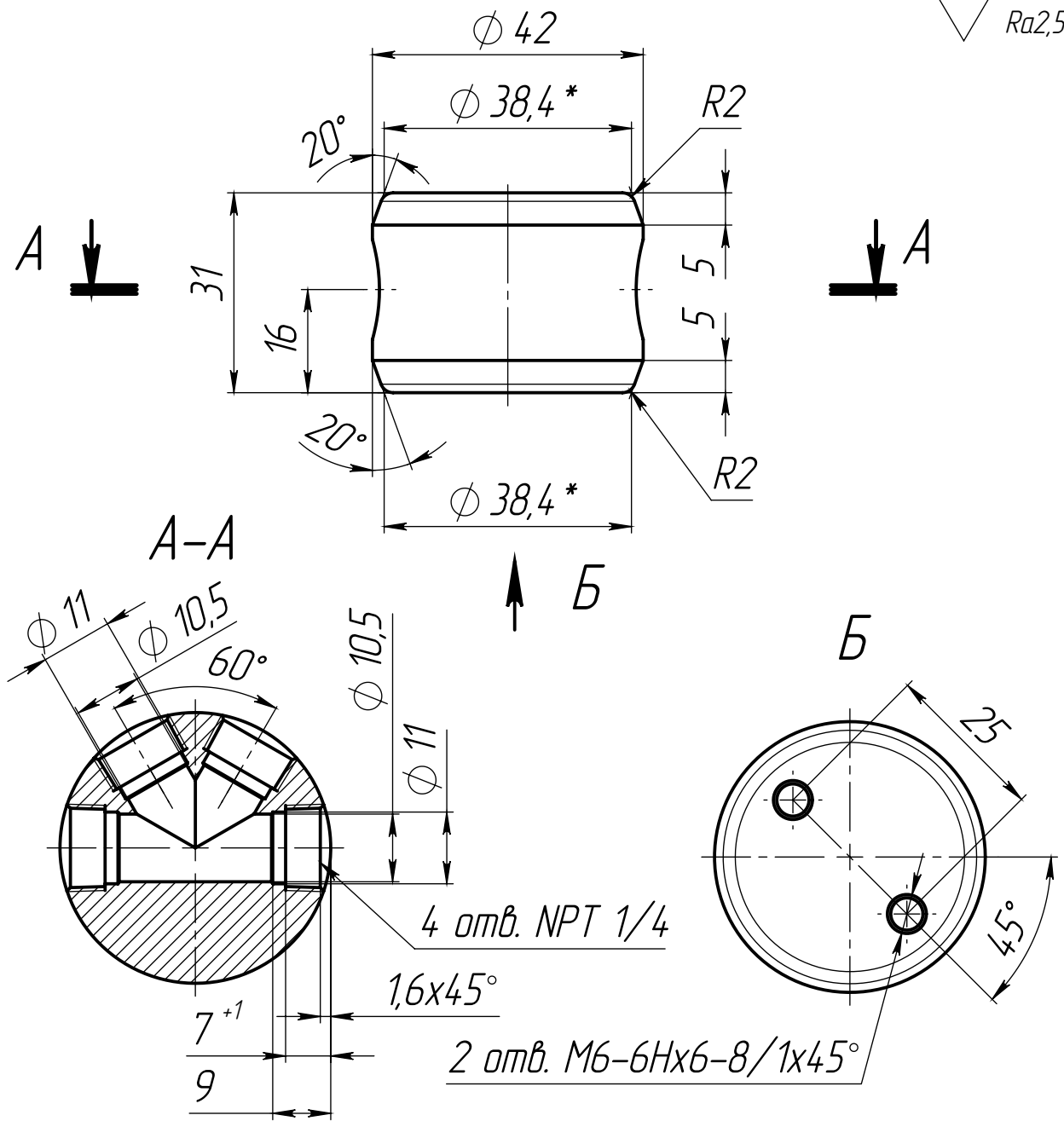

1. *Размеры для справок.
2. Неуказанные предельные отклонения размеров: H12; h12; ±IT14/2.
3. Дефекты резьбы (заусенцы, выкрашивание и пр.) не допускаются.
4. Острые кромки притупить фаской 0,1x45°.

Перв. примен.
Справ. №
Подп. и дата
Взам. инв. №
Инв. № дцкл.
Подп. и дата
Инв. № подл.

				ORW-000.20.031				
Изм.	Лист	№ докум.	Подп.	Дата	Коллектор GasArc НРН60	Лист	Масса	Масштаб
Разраб.							0,25	1:1
Пров.						Лист	Листов	1
Т. контр.								
Н. контр.					Сталь AISI 304			
Утв.								